

# ATELIER Loupiote

ATLAS - SUSPENSION



Simple et minimaliste, Atlas s'adapte à de nombreux décors. La géométrie généreuse et épurée des lamelles en bois permet une lumière chaleureuse et diffuse. En solo ou en duo, idéale pour table à manger, au-dessus d'un buffet ou pour îlot de cuisine.

MATÉRIAUX	FINITION	MATÉRIAUX			
	Bois naturel contreplaqué.	Essences locales de bois certifiées FSC.			
	Câble : Textile 100% coton.	Bois de peuplier épaisseur 4 mm.			
	Vendu en KIT / Assemblage nécessaire.	Deux roues crantées. 30 pales.			
DIMENSIONS ET POIDS	PRODUIT		CÂBLE	BOÎTE	
	DIAMÈTRE	35 CM	LONGUEUR : 1.5M max ajustable	LONGUEUR	44 CM
	HAUTEUR	28 CM	Noir	LARGEUR	40.5 CM
	POIDS SEUL	500 G	Blanc	HAUTEUR	8 CM
	POIDS EMBALLÉ	1250 G	Chanvre		
DÉTAILS TECHNIQUES	- Compatibilité des ampoules: 110V-220V/ 0.60W Max.		- À utiliser uniquement en intérieur.		
	- Fixation: Chevilles et visées fournies / Crochet.		- Ne pas utiliser d'eau pour nettoyer le produit.		
	- Ampoule: Culot E27, jusqu'à 10W LED recommandées/ Entre 2500K et 3000K.		- Nettoyer avec un chiffon doux.		
	- Variateur: compatible.		- Produit inflammable.		
	✗ Ampoule non fournie.		✓ Pièces de rechange.		



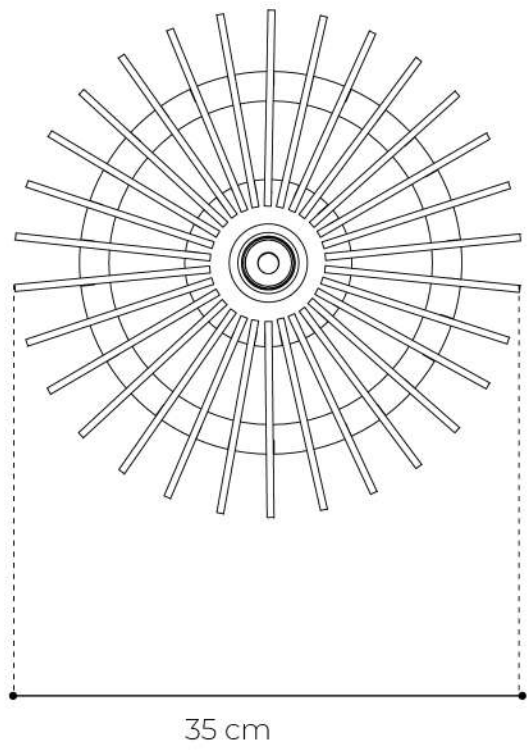
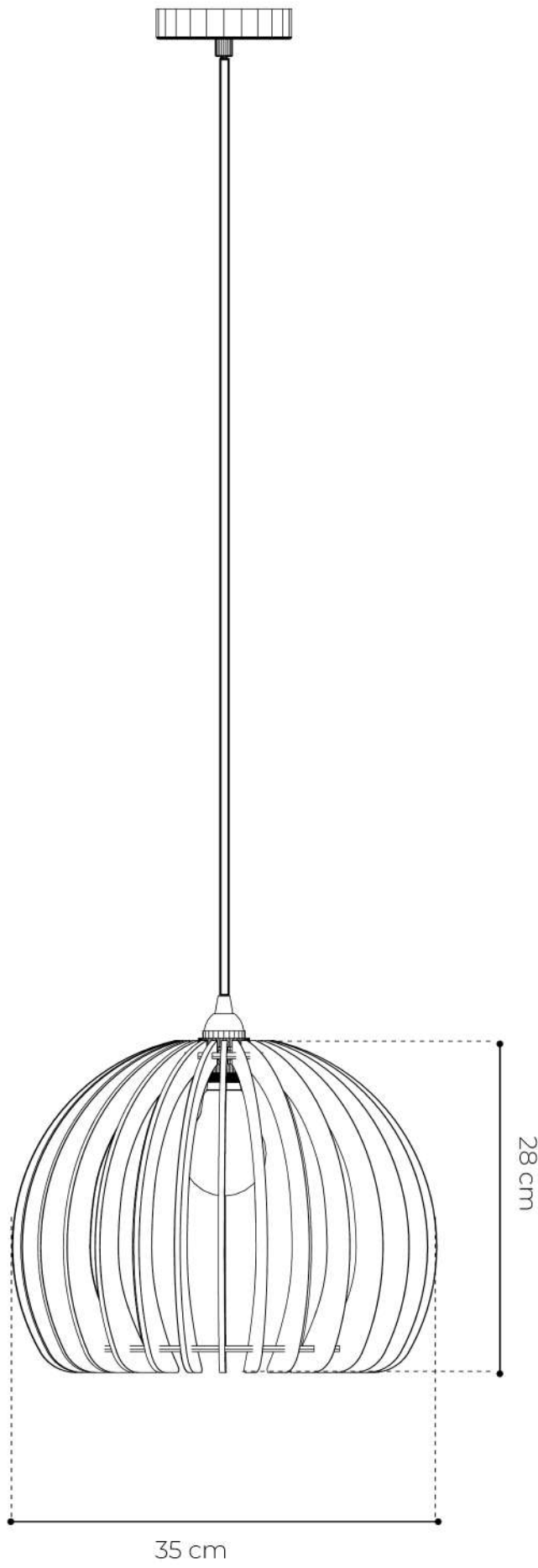



# DIAGNOSTIC D'IMPACT ENVIRONNEMENTAL & SOCIAL

Evaluation effectuée par le tiers indépendant Eco Impact | Valable jusqu'au : **18 octobre 2025**

Modèle : **Atlas** | Marque : **Atelier Loupiote** | Catégorie : **Luminaire**

Poids : **1.25 kg** | Matières : **Carton recyclé (60%), Contreplaqué (18%), Partie électrique (22%)**



## Référentiel : Base Empreinte®

- Base IMPACTS, établie par l'ADEME
- Référentiel transverse : BP X 30-323-0
- Référentiel sectoriel : Mobilier meublant (BP X 30-323-4) révisé en 2023

## Hypothèses principales

- **Matières premières** : Utilisation des valeurs "Bois d'oeuvre de feuillus, 1 pouce d'épaisseur, sylviculture non durable, 1kg, RER", "Carton; à l'usine/Cardboard box", "Câble électrique interne, alimentation, conducteur cuivre, isolation et gaine en PPE modifié, GLO", "Acier non spécifié pour meuble - moyen".
- **Fabrication & Assemblage** : Utilisation du mix énergétique français.
- **Transport d'approvisionnement** : Camion chargé à 70%
- **Transport de distribution** : Considération du marché français, application d'une distance moyenne de 500 km, camion chargé à 12.5%
- **Fin de vie** : Valeurs par défaut données dans le rapport DEA de l'ADEME

## Points forts de produit

- **Matières premières** : Utilisation de matières premières certifiées et recyclées.
- **Transport** : Sourcing de la partie bois en Italie, une réflexion poussée pour un transport de distribution à faible impact.
- **Durable & recyclable** : Produit totalement séparable, réparable, bénéficiant d'un bon taux de recyclabilité.
- **Conditions de travail** : Démarche RSE active, chaîne de fabrication et d'assemblage 100% française.

## Score Eco Impact

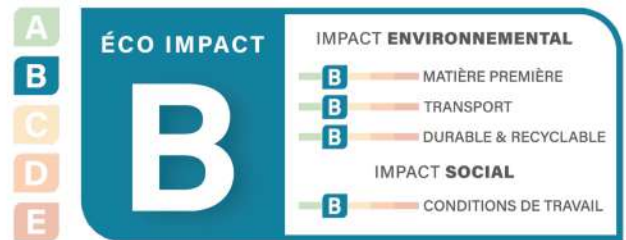

## Indicateurs d'impacts



Effet de serre  
3.98 kg éq. CO2

## Fabrication



Fabrication et assemblage **100% en France**

## Transport



**Distribution à faible impact**  
Livraison à plat, **zéro plastique**

## Durée de vie



Totalement **séparable et réparable**  
Disponibilité de **pièces détachées**  
Bon **taux de recyclabilité**

## Informations réglementaires



**37.2%**  
matières recyclées



Produit *partiellement recyclable*

0 Substance dangereuse déclarée

